



СРАВНЕНИЕ
RENAULT SANDERO VS KIA RIO
ПОЛЕЗНЫЕ ПРИВЫЧКИ

0%
АЛКОГОЛЯ
 КЕФИР
 НЕ В СЧЕТ!

№9 (209) СЕНТЯБРЬ 2010 WWW.5KOLESO.RU

5 КОЛЕСО



AUDI A7 SPORTBACK
 СОВРЕМЕННОЕ ИСКУССТВО

FORD EXPLORER

И ЗДОРОВЫЙ, И БОГАТЫЙ

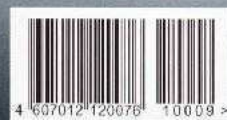

ТЕСТЫ

- **JEEP GRAND CHEROKEE**
- **VW POLO SEDAN**

TOYOTA RAV4 — 2010: НОВОЕ ЛИЦО СТАРОГО ЗНАКОМОГО

СДВИГ В ВОСПРИЯТИИ
MAZDA5: ВЕТЕРОК НА ВОДНОЙ ГЛАДИ



NISSAN JUKE: ГЕРОЙ-ОДИНОЧКА



Scan Bener 234

20⁹²



84

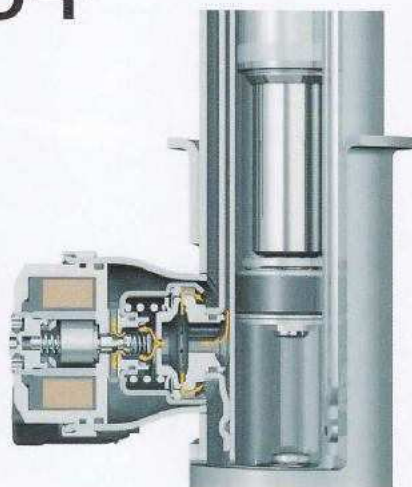

МАГАЗИН

100 АУДИО/ВИДЕО

Alpine ■ Clarion ■ Mystery ■ Kenwood ■ Pioneer ■ Genesis

102 НОВОСТИ ДИЛЕРОВ И ПРЕДСТАВИТЕЛЕЙ

■ 5 новых продаж месяца ■ 13 важных событий месяца ■ 6 выгодных предложений месяца

103 LAND ROVER EXPERIENCE

На что способен ваш Land Rover? Полноценно ответить на этот вопрос теперь под силу не только москвичам, владельцам британских внедорожников, но и жителям Санкт-Петербурга.

108 BAIKAL EXPERIENCE

Представляя возможности модели Yeti, не ограниченной ареалом «каменных джунглей», компания Skoda устроила тур Baikal Experience, в котором наряду с российскими журналистами в разное время приняли участие европейские и азиатские представители средств массовой информации.

ПАРКОВКА

156 В КАЛИНИНГРАД НА CHEVROLET LACETTI

Калининградская область, отделенная от «большой земли» двумя границами, по сей день остается загадочным анклавом за рубежами великой страны...

160 ЮРИСТ

6 августа вступили в силу поправки в Кодекс РФ об административных правонарушениях, которыми фактически введен сухой закон для автомобилистов. Об этом «старом новом законе» мы и поговорим.



НОВИНКИ ПРОДАЖ:



ГЛАВНЫЙ РЕДАКТОР СТАНИСЛАВ ПАВЛОВ
ЗАМ. ГЛАВНОГО РЕДАКТОРА АНДРЕЙ МАШИН
ДИРЕКТОР ПО РАБОТЕ С АВТОПРЕДСТАВИТЕЛЬСТВАМИ АЛЕКСАНДР ВОРОБЬЕВ
АННА БАБИЧ
АРТ-ДИРЕКТОР МАКСИМ ФЕДОРОВ
РЕДАКТОР РАЗДЕЛА НОВОСТЕЙ И КАТАЛОГА ДМИТРИЙ ТЫГЮЧЕНКО
РАЗДЕЛ НОВОСТЕЙ ОЛЕГ КАЛУШИН
РЕДАКТОР РАЗДЕЛА ИСПЫТАНИЙ ВЛАДИМИР МАККАВБЕВ
РАЗДЕЛ ИСПЫТАНИЙ ЭДУАРД ШИВОРЩИНОВ
ИНЖЕНЕР-ИСПЫТАТЕЛЬ ВЛАДИМИР ЗАБОРЩИКОВ
РЕДАКТОР РАЗДЕЛА «ГАРАЖ» СТАНИСЛАВ ШУСТИЦКИЙ
РАЗДЕЛ СПОРТА АЛЕКСЕЙ СКОРПИЛЕВ
РАЗДЕЛ PLAYCAR ОЛЬГА МАШИНА
ЛИТЕРАТУРНЫЙ РЕДАКТОР ИГОРЬ КУЗНЕЦОВ
БИЛЬДРЕДАКТОР ТИХОН СКУПЦЕР
ДИЗАЙНЕРЫ АЛЕКСЕЙ СМИРНОВ
МАРИЯ СОЛОВЬЕВА
ИЛЛЮСТРАТОРЫ ДМИТРИЙ НЕПОМНЯЩИЙ
ОЛЬГА ПОПУГАЕВА
ОТДЕЛ РЕКЛАМЫ, МОСКВА: **РУКОВОДИТЕЛЬ** АННА ЛАРИНА
Телефон (495) 663-9320
a.larina@spon.ru
ВИТАЛИЙ АВДЕЕВ
НАТАЛЬЯ КРУЖКОВА
ОТДЕЛ РЕКЛАМЫ, С.-ПЕТЕРБУРГ: **РУКОВОДИТЕЛЬ** ВИКТОРИЯ СОКОЛОВА
Телефон (812) 380-0008
v.sokolova@spon.ru
ОТДЕЛ ДИСТРИБЬЮЦИИ: **МОСКВА** **РУКОВОДИТЕЛЬ** АРТЕМ КАРАПЕЛЯН
a.karapeлян@spon.ru
РЕГИОНЫ РОССИИ: **РУКОВОДИТЕЛЬ** ФЕДОР ПОДПЕСНЫХ
f.podlesnyh@spon.ru
НИКОЛАЙ ПОТАПОВ
n.potapov@spon.ru
ОЛЕГ ОДИНЦОВ
o.odintsov@spon.ru

ПОДПИСКА ОЛЬГА МОРОЗОВА
morozova@sprintmcsow.ru

БРЕНД-МЕНЕДЖЕР СЕРГЕЙ САХАРОВ
ЖУРНАЛ «5 КОЛЕСО» Индекс по объединенному каталогу «Пресса России» — 14776
 Индекс по каталогу «Почта России» — 10934

ТИПОГРАФИЯ Образцовая типография «Блиц-Принт»
 Украина, Киев, ул. Довженко, 3
Тираж — 152 000 экземпляров
ЦЕНА СВОБОДНАЯ

Свидетельство о регистрации средства массовой информации ПИ №ФС77-32478 от 18.07.2008.
 Выдано Федеральной службой по надзору в сфере связи и массовых коммуникаций
 Выходит с сентября 1993 года

УЧРЕДИТЕЛЬ ООО «Журнал 5К»
ИЗДАТЕЛЬ ЗАО «ПН Паблишинг»
www.spon.ru

ПРЕДСЕДАТЕЛЬ СОВЕТА ДИРЕКТОРОВ ВАЛЕРИЙ ШИЛКОВ
ГЕНЕРАЛЬНЫЙ ДИРЕКТОР ОЛЕГ СИВОХИН
КОММЕРЧЕСКИЙ ДИРЕКТОР ВЛАДИМИР ТЫНИН
ДИРЕКТОР ПО ДИСТРИБЬЮЦИИ АЛЕКСЕЙ ВОЖАКОВ

АДРЕСА ИЗДАТЕЛЯ/РЕДАКЦИИ: 117105 Москва, Новодавилевская наб., 4а,
 ООО «Издательский дом СП»
 Тел./факс (495) 663-9320
Веб-сайт: **www.5koleso.ru**

Генеральный редактор журнала «5 колесо» — господин уйнострас.
 Редакция не несет ответственности за содержание рекламы.

Использование любых материалов из журнала, включая дизайнерские разработки, возможно только после согласования с редакцией.

ЖУРНАЛ РАСПРОСТРАНЯЕТСЯ В ГОРОДАХ:

Архангельск • Астрахань • Белкии Новгород • Владимир • Волгоград • Вологда • Воронеж • Донецк • Екатеринбург • Златоуст • Иваново • Казань • Калининград • Калуга • Киев • Кичинов • Кострома • Красноярск • Курск • Липецк • Лух • Минск • Москва • Мурманск • Набережные Челны • Нижний Новгород • Новосибирск • Оренбург • Пермь • Петрозаводск • Псков • Ростов-на-Дону • Рязань • Самара • Санкт-Петербург • Саратов • Севастополь • Смоленск • Таллин • Тамбов • Тверь • Тюмень • Тула • Ульяновск • Уфа • Челябинск • Чита • Ярославль



В ПОИСКАХ СЕБЯ

PEUGEOT 508 В ПРОДАЖЕ: С 2011 ГОДА

В PEUGEOT ГОВОРЯТ, ЧТО СЕДАН 508 ДЕМОНСТРИРУЕТ НОВОЕ ЛИЦО МАРКИ. НО, МЕНЯЯ ЛИЦА, НЕ РИСКУЕТ ЛИ МАРКА УТРАТИТЬ ИНДИВИДУАЛЬНОСТЬ?



ДИЗАЙН, КОТОРЫЙ ДЕ-монстрирует новый бизнес-седан Peugeot, вряд ли придется по вкусу тем, кто ценит автомобили этой марки за их уникальный стиль и неповторимый шарм. Но маркетологи компании уверены в обратном: по их

мнению, новый облик модели вкупе с более «премиальным» качеством отделки позволит повысить продажи. И руководство Peugeot с ними солидарно: уже получено добро на запуск в серию не только седана 508, но и универсала 508 SW, которые заменят Peugeot 407 и 407SW, а также Peugeot 607. Новинка, постро-

енная на модернизированной «Платформе 3» (на ней собирают Peugeot 407 и Citroen C5/C6), будет доступна не только с передним приводом, но и в модификации со всеми ведущими колесами. Причем в последнем случае это будет 200-сильная гибридная версия Hybrid4 с электроприводом колес задней оси. □

- 1 Длина седана – 4790 мм. Универсал немногим больше: его задний свес увеличен на 20 мм.
- 2 Впервые легковая модель Peugeot будет доступна с полным приводом, хотя и с гибридным.



ЭЛЕКТРИЧЕСКОЕ БУДУЩЕ

Компания Bosch продолжает осваивать топливосберегающие технологии. Разработав систему параллельного гибридного привода, впервые использованную в новых VW Touareg и Porsche Cayenne, а также создав совместно с PSA Peugeot Citroen систему Hybrid4, инженеры Bosch взялись за разработку электромобилей. По прогнозу Bosch, к 2020 году на 100 млн выпущенных автомобилей в мире 3 млн будет приходиться на модели, работающие на электротяге. Иными словами, доля машин с нулевыми выбросами в атмосферу составит 3%. И эта цифра будет постоянно расти, пока постепенно электромобили не займут доминирующее положение на рынке. И хотя произойдет это еще нескоро, Bosch стремится занять перспективную нишу уже сейчас, инвестируя в электротехнологии 400 млн евро.





ТЕСТ-ПИЛОТ



**СТАНИСЛАВ
ПАВЛОВ**

Возраст: 38 лет

Работа: главный редактор журнала

Опыт вождения: 20 лет

Личный автомобиль: Mazda6



ПОДИУМ □ ПОЛИГОН □ ГАРАЖ □ ТРАССА □ МАГАЗИН □ ПАРКОВКА

ТЕСТ-ДРАЙВ NISSAN JUKE





ПОДИУМ □ ПОЛИГОН □ ГАРАЖ □ ТРАССА □ МАГАЗИН □ ПАРКОВКА

ТЕСТ-ДРАЙВ AUDI A8 L





ТЕСТ-ДРАЙВ AUDI A8 L

- 1 А8 L хорош! А отсутствие на российском рынке столь грозного конкурента, как удлиненный Mercedes-Benz S-class, Audi только на руку.
- 2 В салоне Audi A8 L можно выспаться не хуже, чем в первом классе Boeing-747. Топовая комплектация предполагает установку кресел с регулируемой подставкой для ног.



ВОЖДЕНИЕ

Полный привод, настраиваемое шасси, великолепная устойчивость, чрезвычайно высокая для такого автомобиля острота реакций.



САЛОН

Поражает, но не подавляет роскошью. Очень хороший подбор ламп освещения.



КОМФОРТ

Необыкновенно просторный, но не громоздкий салон и несравненный набор интеллектуальных функций.



БЕЗОПАСНОСТЬ

На вооружении А8 L новые интеллектуальные средства защиты во главе с предупреждающей системой Audi pre sense.



ЦЕНА

Не определена (в Европе – от 79 900 евро).



ОТМЕННАЯ УСТОЙЧИВОСТЬ И УПРАВЛЯЕМОСТЬ. ПОТРЯСАЮЩИЙ НАБОР ИНТЕЛЛЕКТУАЛЬНЫХ ФУНКЦИЙ, WLAN, ШИРОКОЙ СПЕКТР МОТОРОВ.



НЕТ ДОВОДЧИКА ДВЕРЕЙ, КОТОРЫЙ АВТОМОБИЛЮ ДАННОГО КЛАССА НЕ ПОМЕШАЛ БЫ.

Марка и модель	Audi A8 L 4.2 FSI
Габариты	5267/1949/1471 мм
Двигатель	бензиновый, 4163 см ³ , 372 л.с./6800 мин ⁻¹
Трансмиссия	автоматическая, tiptronic
Динамика	max 250 км/ч; 5,8 с до 100 км/ч
Конкуренты	BMW 7-series long, Lexus LS600, MB S-class

* Отмечены недостатки.



НАШЕ МНЕНИЕ



ДЛЯ РОССИИ РОЖДЕНИЕ НОВОЙ УДЛИНЕННОЙ ВЕРСИИ AUDI A8 – СОБЫТИЕ НЕ МЕНЕЕ, А СКОРЕЕ ДАЖЕ БОЛЕЕ ЗНАЧИМОЕ, НЕЖЕЛИ ДЕБЮТ ОБНОВЛЕННОЙ БАЗОВОЙ МОДЕЛИ. СТАТИСТИКА ПРОДАЖ НАГЛЯДНО СВИДЕТЕЛЬСТВУЕТ, ЧТО ВЫБИРАЯ МЕЖДУ «БИЗНЕСОМ» И «ПЕРВЫМ КЛАССОМ», РОССИЙСКАЯ «ФОКУС-ГРУППА» НЕ ПРИЕМЛЕТ КОМПРОМИССОВ.



СОВРЕМЕННАЯ ВНЕШНОСТЬ, КОМФОРТ НА ОБЫЧНЫХ ДОРОГАХ, ХОРОШАЯ ПРОХОДИМОСТЬ.



СЛОЖНЫЙ АЛГОРИТМ УПРАВЛЕНИЯ РЕЖИМАМИ ПОДВЕСКИ.

Марка и модель	Jeep Grand Cherokee
Габариты	4822x1943x1764 мм
Двигатель	бензиновый, 5654 см ³ , 352/5200 л. с./мин ⁻¹
Трансмиссия	автоматическая, 5-ступенчатая
Динамика	max 210 км/ч; 7,5 с 0 до 100 км/ч
Конкуренты	Toyota Land Cruiser Prado, Mitsubishi Pajero, KIA Mohave

НАШЕ МНЕНИЕ



JEEP GRAND CHEROKEE — ПЕРВООТКРЫВАТЕЛЬ В СЕГМЕНТЕ ЛЮКС-ВНЕДОРОЖНИКОВ. НОВОЕ ПОКОЛЕНИЕ, СОХРАНИВ ХОРОШУЮ ПРОХОДИМОСТЬ, ПРИОБРЕЛО НАИВАЖНЕЙШЕЕ В СОВРЕМЕННЫХ УСЛОВИЯХ КАЧЕСТВО. ИЗ УТИЛИТАРНОГО ДЖИПА GRAND ПРЕВРАТИЛСЯ В ХОРОШО УПРАВЛЯЕМЫЙ ГОРОДСКОЙ АВТОМОБИЛЬ, И ПРИ ЭТОМ ОСТАЛСЯ ПРЕЖНИМ «ПРОХОДИМЦЕМ».



характеристик, Auto — автоматическая адаптация автомобиля при движении в любых дорожных условиях, Snow (снег) — эффективная тяга на заснеженных дорогах и Rock (камни) — увеличение клиренса и координация действий раздаточной коробки, дифференциалов, привода дроссельной заслонки.

Мы слишком углубились в технические подробности. Если сосредоточиться на ездовых параметрах, то Jeep заслуживает похвалы. Из валкой и чертовски проходи-

мой телеги он превратился в крепко сбитого спортсмена, который и по трассе прохватить может, и в грязи не опозорится.

Что касается моторов, то мы рекомендуем проверенную временем и очередной раз модернизированную V-образную «восьмерку» HEMI объемом 5,7 л (песок/грязь). Между тем, существует и экономичный вариант — двигатель 3,6 л, выдающий на гора 286 «ковбойских лошадей». Однако в данном случае мы выступаем противниками компромиссов. Если брать Grand, то самый крутой. Это же Grand! □

1 При преодолении внедорожных препятствий кузов максимально поднимается вверх.

2 В отличие от предшественника, дебютант обрел качественные материалы отделки.



ВОЖДЕНИЕ

На асфальтовой дороге Jeep Grand Cherokee стал собранным и маневренным.



САЛОН

Интерьер внедорожника получил качественные материалы отделки.



КОМФОРТ

Комфортная подвеска и хорошая шумоизоляция обеспечивают максимальное удобство водителю и пассажирам.



БЕЗОПАСНОСТЬ

Grand Cherokee оснащен всеми современными системами безопасности.



ЦЕНА

Цена на новинку пока не определена, но в компании намекали, что она будет очень привлекательной.





ТЕСТ-ДРАЙВ TOYOTA RAV4



1

1 Навигационная система неплохо справляется со своими обязанностями, и к тому же может записывать трек при езде в чистом поле.
2 Рулевое колесо такой формы не только по-своему красиво, но и удобно.



2

ВОЖДЕНИЕ

С точки зрения управляемости, автомобиль изменился не сильно, а вот динамика приятно порадовала.



САЛОН

Как и прежде, демонстрирует японский аскетизм в подборе материалов и высокий уровень исполнения.



КОМФОРТ

Улучшилась шумоизоляция, однако при оборотах двигателя выше среднего мотор прослушивается отчетливо.



БЕЗОПАСНОСТЬ

На уровне конкурентов. Максимальна в любой комплектации.



ЦЕНА

Сильно варьируется в зависимости от комплектации.



к увеличению мощности двигателя и снижению расхода топлива. Сам Valvematic, разработкой которого компания озабочилась еще в 2007 году, состоит из уже известного клапанного механизма VVT-i (Variable Valve Timing-intelligent) и устройства, регулирующего уровень открытия впускных клапанов. В рядовом двигателе для впуска нужного количества воздуха используется степень открытия дроссельной заслонки. В новой же системе количество поступающего в камеру сгорания воздуха контролирует электроника, непрерывно отслеживая положение впускного клапана и варьируя скорость его открытия (закрытия). На практике это позволило сделать новый мотор на 10% экономичнее. Бесступенчатая же трансмиссия позволила более грамотно распоряжаться крутящим моментом. В итоге, хоть и ненамного, но все же улучшилась динамика и выросла максимальная скорость. Речь, конечно, идет о сравнении с автоматической коробкой.

Но это теория, а что же практика? А практика показала, что если эксплуатировать автомобиль в спокойном режиме, то расход топлива очень близок к заявленному. А вот если нажать заветную кнопку S и втопнуть акселератор в пол, то тут уже ни о каких 9,5 л речи быть не может. Все 15, а то и 16 литров на сотню вам потребуются, если вы и дальше будете продолжать в том же духе. А продолжать, если честно, очень хочется, потому как, вопреки ожиданиям, новый 2,0-литровый мотор вкупе с вариатором наделяют автомобиль завидной динамикой. И что самое поразительное, этот самый ва-

риатор поведением очень похож на автомат. То есть не заставляет выть двигатель на одной ноте, как это обычно бывает при таких коробках. Он дает ему петь. И вот еще что. Маркетологи Toyota позиционируют этот автомобиль как «покорителя каменных джунглей». Обратите внимание: именно каменных, т.е. городских! При этом RAV4 неплохо себя чувствует и на зеленой травке, и на желтом песочке, и на серых камушках. А вот в черную грязь не суйтесь, там ему точно не место. Мы было попробовали, но и пачкается быстро, и клиренс невелик: вероятность сесть на брюхо велика. □

	УНИВЕРСАЛЬНОСТЬ: ХОРОШИЕ ХОДОВЫЕ КАЧЕСТВА НА АСФАЛЬТЕ, НЕПЛОХАЯ ПРОХОДИМОСТЬ НА СУХОМ ГРУНТЕ.
	КАЧЕСТВО ПЛАСТИКА В САЛОНЕ ДОСТАТОЧНО ВЫСОКО, НО В БОЛЬШИНСТВЕ СВОЕМ ОМ ЖЕСТКИЙ.
Марка и модель	Toyota RAV4 2.0 CVT
Габариты	4445x1815x1685 мм
Двигатель	бензиновый, 1987 см ³ , 158/6200 л.с./мин ⁻¹
Трансмиссия	вариатор, 7-ступенчатая
Динамика	max 185 км/ч, 11,0 с до 100 км/ч
Конкуренты	Suzuki Grand Vitara

НАШЕ МНЕНИЕ



ОБНОВЛЕНИЕ TOYOTA RAV4 ПРИШЛОСЬ КО ВРЕМЕНИ. ОЧЕРЕДНОЕ ОЖИВЛЕНИЕ НА РЫНКЕ КРОССОВЕРОВ НЕ ПОЗВОЛИТ ЗАТЕРЯТЬСЯ АВТОМОБИЛЮ КАК СРЕДИ УЖЕ ДОСТАТОЧНО ИМЕНИТЫХ СОПЕРНИКОВ, ТАК И СРЕДИ ПОЯВЛЯЮЩИХСЯ НОВЫХ МОДЕЛЕЙ. ДА И ЦЕНА НА УРОВНЕ КОНКУРЕНТОВ. А ЭТО ЕЩЕ ОДИН ПЛЮС В БОРЬБЕ ЗА ПОКУПАТЕЛЯ.

ЛЮБИМ – НЕ ЛЮБИМ



ЭФФЕКТНО

КНОПКА запуска двигателя. Эх, не ароматнётся бы от волнения и не ткнуть в «аварийку»...



ОТЛИЧНО

АЛГОРИТМ работы автомата порадовал.

БАГАЖНИК даже при сложенных задних сиденьях имеет объем 1355 литров.



МАЛОВАТО



2



3

5 КОЛЕСО

АРХИВ ЖУРНАЛА С 2000 ГОДА

WWW.5KOLESO.RU

ВЕЧНЫЕ ЦЕННОСТИ

«Издательский дом СПН»
117105 Москва, Новодавыдовская наб., 4а
тел./факс (495) 663-9320
197342 Санкт-Петербург, Торжковская ул., 1, корп. 2
тел./факс (812) 380-0008

MICHELIN
Движение к совершенству

Москва
(495) 640-31-52

Санкт-Петербург
(812) 708-66-15

www.avtounion.ru

ТОРГОВЫЙ ДОМ
АВТО ЮНИОН

Эксклюзивный представитель автомобильных аксессуаров и автокосметики «MICHELIN» в России, Украине, Белоруссии.



МИНИ-ТЕСТ RANGE ROVER 4.4 DIESEL

RANGE ROVER ОТ 3 934 000 РУБ.

ГОД НАЗАД КОМПАНИЯ LAND ROVER ГРОМКО ЗАЯВИЛА О ВЫДЕЛЕНИИ 800 МЛН ФУНТОВ СТЕРЛИНГОВ НА РАЗРАБОТКУ ТЕХНОЛОГИЧЕСКИХ РЕШЕНИЙ ПО ЗАЩИТЕ ОКРУЖАЮЩЕЙ СРЕДЫ. ОБ ЭФФЕКТИВНОСТИ ВНУШИТЕЛЬНЫХ КАПИТАЛОВЛОЖЕНИЙ МОЖНО СУДИТЬ УЖЕ СЕЙЧАС НА ПРИМЕРЕ RANGE ROVER 2011 МОДЕЛЬНОГО ГОДА

□ ДМИТРИЙ ТЫТЮЧЕНКО □ ФОТО LAND ROVER



ПРИ ЗНАКОМСТВЕ С ОБНОВЛЕННЫМ Range Rover становится понятно, что слова Land Rover явно не расходятся с делом. Делом праведным и нужным, человечным и благодарным. Пока, правда, не везде оцененным по достоинству. Взяв на себя обязательства к 2015 году снизить количество вредных выбросов в атмосферу на 25%, компания уже в 2010-м справилась с поставленной задачей больше чем наполовину. Так, новый 4,4-литровый дизель Range Rover – гвоздь

2011-го модельного года – вырабатывает всего 253 грамма CO₂ на километр вместо 294 г/км предшествующего 3,6-литрового агрегата. Более того, он, возможно, станет частью гибридной силовой установки, которую Land Rover намерен имплантировать в свою флагманскую модель в 2012 году.

Впрочем, хорош мотор и как самостоятельная движущая единица. Он не разочаровывает водителя ожиданием реакции: последовательно-параллельный наддув с двумя





СРАВНЕНИЕ RENAULT SANDERO VS KIA RIO



1 Салон до безобразия прост, но именно этим он и подкупает. Материалы хоть и недорогие, но качественные.
2 На щитке приборов ничего лишнего, все только самое необходимое.

будут больше 270 литров объема багажника Rio. Однако объем объемом, а удобство пользования самим багажником тоже пункт важный. Начнем с того, что в Sandero погрузочная высота значительно выше, нежели у Rio. Момент вто-

рой: закрепить груз в багажнике Rio труда не составит, в полу есть соответствующие петли, а у Sandero их нет. И в-третьих, несмотря на то, что багажник в Rio меньше, сам проем по ширине здесь больше. Зачем конструкторы Sandero его искусственно заузили за счет неоправданно выступающих направляющих полки багажного отсека, для нас так и осталось загадкой. Впрочем, не лишен недостатков и багажник Rio. Стоит лишь сложить спинки второго ряда, как понимаешь, что

более ровная грузовая площадка получается все же в Sandero. Да и одна треть, что можно не складывать в пользу третьего пассажира, все же больше у «француза», что, впрочем, и понятно, ведь он шире.

Однако при полностью отодвинутых назад передних креслах сидеть удобнее в Rio. В спинках передних сидений «корейца» есть специальные выемки. И в отличие от точно таких же выемок у Sandero, они имеют пластиковую основу. То есть массаж коленками задних пассажи-

SANDERO В МЕРУ КРАСИВ, В МЕРУ КОМФОРТЕН, В МЕРУ ДИНАМИЧЕН, В МЕРУ ДОРОГ, В СВЯЗИ С ЧЕМ В МЕРУ ПРИЯТЕН.

RENAULT SANDERO 486 000 Р.

ВОЖДЕНИЕ
 Максимальный крутящий момент сдвинут в область высоких оборотов, в связи с чем мотор приходится все время подстегивать.

САЛОН
 Достаточно просторен. Багажник вместителен.

КОМФОРТ
 Эффективность работы кондиционера в жаркую погоду не радовать не может.

БЕЗОПАСНОСТЬ
 В базе лишь одна подушка безопасности. Вторая подушка и ABS – опция даже в максимальной комплектации.

ЦЕНА
 Интересна, но вполне могла бы быть еще более конкурентоспособной.

ЧТО ПОЧЕМ?

ЭКСПЛУАТАЦИОННЫЕ РАСХОДЫ

Пробег автомобиля за время теста общий, км	2178
Расход топлива (средний), л/100 км	8,6
Расход топлива (минимальный), л/100 км	6,2
Периодичность техобслуживания	15 000 км или 12 месяцев
Стоимость ТО у официального дилера (ТО-1/ТО-2), руб.	8000/8500
ТО, при котором требуется замена ремней, дополнительного оборудования (пробег – стоимость)	60 000 км – 1500 руб. 90 000 км – 4500 руб.
Стоимость ОСАГО* для данного автомобиля, руб.	5544
Стоимость каско* для данного автомобиля, руб.	51 400
Стоимость пробега с учетом ТО, бензина и ОСАГО**, руб./км	2,8

ТЕСТОВЫЕ ЗАМЕРЫ

РАЗГОН

0–400 м, с	17,7
0–60 км/ч, с	4,7
0–80 км/ч, с	7,6
0–100 км/ч, с	11,0
0–120 км/ч, с	15,9
0–140 км/ч, с	21,7

ЭЛАСТИЧНОСТЬ

60–100 км/ч (IV/V передача), с	16,8/20,3
80–120 км/ч (IV/V передача), с	15,7/22,6

ТОРМОЖЕНИЕ

с 100 км/ч, м (с)	40,2 (3,9)
с 140 км/ч, м (с)	80,6 (5,3)

ВНУТРЕННИЙ ШУМ

60 км/ч, дБ	61
100 км/ч, дБ	65
140 км/ч, дБ	70

* В страховой компании «Ресо-Гарантия». ** При среднестатистическом пробеге 20 000 км в год.



- 1 Стабильная работа тормозной системы гарантирует безопасность.
- 2 В салоне Chevrolet Cruze комфортно разместятся люди любой комплекции.





Здесь 15-дюймовые тормоза от версии RS и колесные диски той же размерности.

крайне осторожным с рулем и педалью газа: чуть переборщишь, и автомобиль срывается в глубокий занос. С ним приходилось постоянно бороться. В Lancer Evolution VIII все наоборот, ты с машиной составляешь единое целое, и он выполняет все то, что ты задумал. Существенную помощь в управлении оказывают активные центральный дифференциал (система ACD) и задний дифференциал (система AYC). Если Subaru более понятна тем водителям, кто долгое время ездил на быстрых машинах с задним приводом, то Mitsubishi доброжелательна ко всем. Думаю, что если посадить за руль достаточно уверенную в своих водительских навыках девушку, она справится с этим автомобилем даже при длительном движении в управляемом заносе. Но нельзя забывать и о том, что это машина с настоящим спортивным характером, с норовом. Острое рулевое управление требует сосредоточенности уже при скорости 120 км/ч — даже небольшое движение руля может существенно изменить траекторию движения. Работа механической коробки передач имеет свои плюсы и минусы. Главное достоинство — просто изумительная точность включения передач. Передачи достаточно короткие, но это не спортивный сближенный ряд. А вот в городе, двигаясь в потоке, с такими характеристиками КП не очень комфортно: нужная передача не всегда оказывается в зоне работы турбины («подхват» начинается где-то с 3000 оборотов), и мотор приходится «докручивать».

Жесткая подвеска, позволяющая уверенно держать дорогу при движении на высокой скорости, в городе явно не способствует комфортной езде, тщательно «читая» все неровности дороги. Но лично я это дискомфорта не считаю. Кстати, мне очень нравятся и спортивные «ковши» Recaro. Поначалу сиденья кажутся из-

лишне жесткими, но быстро начинаешь понимать, насколько они удобны. Как-то мне понадобилось срочно отправиться из Санкт-Петербурга в Одессу, и 1800 км я преодолел за 18 часов. При этом, выйдя из машины, не упал от усталости. Да, на наших дорогах существуют вполне конкретные ограничения скорости, и этот пункт правил я стараюсь не нарушать, но, разумеется, ездить быстро на этом автомобиле пробовал. На скорости более 200 км/ч машина цепко держится за дорогу, и от управления получаешь ни с чем не сравнимое удовольствие. При этом скорость, в ее численном выражении, определяет лишь стрелка спидометра, а визуально она не ощущается.

Если говорить об утилитарном применении автомобиля, то оно просто отсутствует. Ну что, к примеру, можно сказать о «литраже» багажника, если использовать последний просто нет возможности: в нише для запаски у меня установлен сабвуфер, на нем стоит усилитель, на котором, в свою очередь, лежит запасное колесо, а у задней стенки расположен дополнительный бензобак.

При этом нужно понимать, что для человека, которому нужно просто комфортно переместиться из пункта А в пункт В, Lancer Evolution VIII вряд ли подойдет. Автомобиль потребляет только 98-й бензин, причем в немалых количествах: в городском цикле расход составляет около 20 литров на 100 км, за городом, даже при скорости 100–110 км/ч — около 11. Кроме того, машина оснащена 17-дюймовыми тормозами, и, соответственно, шинами размера 235x45R17. Стоит такая шина 7000–8000 рублей. Производитель рекомендует производить замену масла каждые 5000 км, считая, вероятно, что все пять тысяч машина эксплуатируется в нагруженных режимах. Через 15 000 км я поменял колодки, а через 30 000 — тормозные диски. Нужно учесть, что комплект передних тормозных колодок у официального дилера стоит 15 000 рублей. Поэтому я при замене использую спортивные колодки, которые в два раза дешевле, а работают в полтора раза лучше. □



MITSUBISHI OUTLANDER АЛЕКСЕЙ ФИЛИПОВ

43 ГОДА □ ДИРЕКТОР КОМПАНИИ □
СТАЖ ВОЖДЕНИЯ 25 ЛЕТ

Большая часть автомобилей, которые были в моем пользовании (а это порядка 14 машин), представлена маркой Mitsubishi. И, исходя из опыта эксплуатации, к этому бренду отношусь с доверием. Что касается модели, то ее выбор определила среда обитания и род деятельности. Я живу в Красноярске, а по долгу службы часто приходится ездить в Новосибирск и Новокузнецк, и в Братск. А наши сибирские дороги, мягко говоря, не очень хорошие. Таким образом, мне требовался универсальный автомобиль, пригодный и для комфортного перемещения по городу, и для преодоления легкого бездорожья. Выбирал долго, оценивал автомобили по техническим характеристикам, проводил тест-драйвы. Смотрел все возможные варианты: от BMW X5 до Mitsubishi последних версий Pajero и L200. Разумеется, и Outlander. Что касается X5, то этот большой и гораздо более дорогой автомобиль мне не понравился, в первую очередь, обилием электронных систем. Их вмешательство постоянно ощущаешь. А вот Outlander, лишенный всяких «пищалок» и «тормозилок», по ощущениям гораздо более дружелюбный. ABS, хорошо настроенный гидроусилитель руля, постоянный полный привод с блокировкой межосевого дифференциала и распределением момента 50 на 50... Что еще нужно для уверенного вождения!

— Атмосферный бензиновый двигатель объемом 2,4 литра очень эластичен — отлично тянет с самого

«низа» и до 4500 оборотов. Жаль только, что слегка «задущен» Евро-3. Жмешь на педаль газа, а впечатление такое, что мотор сначала у Европарламента разрешение спросит, а уж потом поедет. В остальном двигатель отличный. А вот по поводу автоматической коробки передач, не скрою, сомнения были. Всегда считал, что возможности внедорожника лучше всего можно реализовать с «механикой», но вариантов не было — в комплектации присутствовала только АКП. Но работа автомата Tirtgopik «аутлендера» меня порадовала. Имея понятный алгоритм работы, он достаточно правдоподобно имитирует «механику». Во всяком случае, повышающую передачу АКП сама не включает. Сейчас я уже не уверен, что при покупке следующей машины предпочту ручную КП.

Настройка подвески оптимальна для подобного автомобиля. На небольшой скорости она «считывает» все неровности дороги, но после 60 км/ч можно уверенно ехать, невзирая на характер покрытия. Если говорить о внедорожных качествах, то здесь нужно учесть, что Outlander отлично справляется с любыми дорогами, но именно с дорогами. Если же поставить перед собой цель атаковать бездорожье, то, прежде всего, стоит обуть автомобиль в высокопрофильную «зубастую» резину. Да это и понятно — быть на 100 процентов универсальным просто невозможно. Тем не менее позади 67 000 километров, и я ни разу не испытывал проблем с проходимостью этого автомобиля. А еще очень показательным является испытание сибирской зимой: даже при температуре ниже 40 градусов мне не приходилось отказываться от поездок. Правда, и отношение к машине соответственно: обслуживаю у официального дилера и ТО произвожу каждые 7500 км, а не через регламентные 15 000. □

Цена: 900 000 р.
Год выпуска: 2007
Год приобретения: 2008
Общий пробег: 67 000 км
Личный пробег: 67 000 км
Расходы на обл./ремонт: 55 000 р. (ТО)
Интересный факт: рулевое управление оказалось неожиданно острым, но, привыкнув, от управления получаю только удовольствие.
Моя оценка: ■■■■■

НОВОСТИ

ТРИ НАГРАДЫ

В конкурсе PACE Award, проводимом изданием Automotive News среди всех мировых поставщиков запчастей для автомобилей, Federal-Mogul получила три награды «Лучший в классе»: за инновационные технологии в области производства поршней, механической обработки запасных частей и создание революционной системы крепления щеток стеклоочистителей. Четвертая технология Federal-Mogul – производство компонентов для салона автомобилей из вторичного картона – вышла в финал конкурса PACE Award. Разработанная в техническом центре Federal-Mogul, расположенном в Нюрнберге (Германия), технология DigaBowl представляет собой сложный процесс переплавки, который предназначен для усиления кромки днища поршней, используемых в двигателях легковых автомобилей и дизелях тяжелых грузовиков. Результатом применения этой технологии стало 400-процентное повышение усталостной прочности поршней. Поршни для дизельных двигателей, изготовленные по технологии DigaBowl компании Federal-Mogul, были впервые применены в июне 2009 г. в автомобильном подразделении Mercedes-Benz корпорации Daimler в дизельных двигателях легковых автомобилей. Система байонетного соединения компании Federal-Mogul стала первой технологией, предназначенной для удовлетворения потребностей производителей автомобилей и потребителей в отношении быстрого развития бескаркасных щеток стеклоочистителей. Разработанная в инженерном и научно-техническом центре компании (Обанж, Бельгия), эта передовая система включает три основных компонента: коннектор, прикрепленный с помощью ультразвуковой сварки к бескаркасной щетке стеклоочистителя; пластмассовые переходники с защелкой, которые прикрепляются к коннектору, обеспечивают вращение щетки и упрощают крепление щетки стеклоочистителя; а также сборные переходники крепления, которые обеспечивают надежное подсоединение к креплениям стеклоочистителя. Система применяется более чем на 40 оригинальных моделях десятков мировых производителей. Высокоточная электроэрозионная обработка – это технология прецизионной обработки, в которой применяется соленая вода и электрические поля, позволяющие изготовить детали с допусками, не превышающими нескольких микрон. Разработанная в США, эта система стала прорывом в производстве передовых компонентов двигателей при минимальных затратах на обработку. Процесс высокоточной электроэрозионной обработки используется при производстве высокопрочных цельных (безотулочных) поршней Monosteel компании Federal-Mogul. Финалист конкурса PACE Award – экологичный нетканый материал QuietShield GRN – стал экологически безопасной альтернативой нетканым звукоизоляционным материалам, используемым в автомобильной промышленности. Этот продукт производится с помощью преобразования трудного в переработке картона в удобное сырье, которое затем используется для изготовления акустических деталей.

НОВЫЕ ПРОДУКТЫ

Французская нефтехимическая компания Total представляет новую линейку антифризов и готовых охлаждающих жидкостей, специально созданных для соответствия требованиям автопроизводителей Peugeot/Citroen и Volkswagen.

Гибридные антифризы Glacelf Perf и Glacelf V+, а также готовые охлаждающие жидкости Coolelf Perf и Coolelf V+ созданы на базе органических присадок с очень незначительным содержанием минеральных компонентов. Благодаря органическим присадкам срок службы охлаждающих жидкостей, в течение которого они сохраняют свои антикоррозионные и антикавитационные свойства, значительно увеличен.

Производителями PSA и VW рекомендуется использование охлаждающей жидкости, приготовленной из 50% антифриза и 50% дистиллированной воды. Рабочие температуры такой смеси от -37° до 110°C.

Антифриз Glacelf Perf и охлаждающая жидкость на его основе Coolelf Perf имеют одобрение PSA B71 5110.

Антифриз Glacelf V+ и охлаждающая жидкость на его основа Coolelf V+ имеют одобрение VW TL 774 G (G12++).

РЕСТАЙЛИНГ

Компания «Квингруп» объявляет о завершении рестайлинга автомобиля Chance. С 1 июля все комплектации Chance производятся и поставляются в новом кузове.

Был изменен дизайн задней части автомобиля: если раньше Chance 1.3 поставлялся с овальными фарами, то теперь они заменены более современными в форме полумесяца. Соответственно изменился дизайн крышки багажника и задних крыльев.



CONTI® TOOL BOX
Специальный инструмент
для ремней ГРМ и приводов
вспомогательных агрегатов

CONTI® BTT Hz
Электронный прибор
для измерения натяжения
ремней/ Все самые известные
марки и модели автомобилей

Выигрышный привод



www.contitech.de/aam

Линейка
для
измерения
длины
клиновых и
поликлиновых
ремней

Киты 1/2/3
Приборы
измерения
натяжения
для приводов
без
автоматическо-
го натяжителя

Полный ассортимент
высококачественных продуктов
(легковой и коммерческий транспорт)
зубчатые ремни / наборы, клиновые ремни,
поликлиновые ремни / наборы



Актуальная информация
для торговых точек и СТО



ContiTech - разработчик и производитель приводных ремней и систем натяжения для автомобилестроения, как для первичной, так и для вторичной поставок. ContiTech является одним из лидеров мирового рынка и предлагает

- высококачественные изделия
- полную линейку продуктов для легкового и коммерческого транспорта
- активную поддержку сбыта и СТО
- услуги «горячей линии» и технические семинары

Представительство ContiTech в России
ул. Станиславского, д. 21, строение 1
109004 Москва
Тел.: +7 495 663 88 34
Факс: +7 495 663 88 35
www.contitech.ru

Continental
CONTITECH

Обнародованные в Лейпциге результаты исследований Общества технического надзора (GTU) и Castrol неутешительны: почти каждый четвертый автомобиль Германии – 22,9% – сегодня эксплуатирует свой автомобиль с пониженным или повышенным уровнем моторного масла, что существенно снижает срок службы трансмиссии. В двигателе каждого пятого автомобиля (20,2%) в среднем не хватает почти литра моторного масла, а при проверке оставшихся автомобилей у 2,7% машин выявлен слишком высокий уровень масла.

В ходе репрезентативного исследования в области моторных масел представители Общества технического надзора и мирового лидера в индустрии моторных масел и смазочных материалов – компании Castrol производили замеры уровня масла в автомобилях, проходивших в первом квартале 2010 года техобслуживание в GTU.

Если в сегменте I, куда входят автомобили возрастом от одного до трех лет, уровень масла не соответствовал требуемому значению только у 12,9% автомобилей, то в сегменте II (4–6 лет) число таких автомобилей возросло до 18,3%, а в сегменте III (7–9 лет) до 23,2%. Среди ТС возрастом 10 лет и старше доля автомобилей с несоответствующим уровнем масла возросла до 25,6%. Эти результаты подтверждают тезис о том, что владельцы автомобилей более старшей возрастной категории отказываются от проведения регулярного техобслуживания в специализированных мастерских и полагаются в этом вопросе на собственные силы. Но тут возникает парадокс: «Чем старше автомобиль, тем больше пренебрегают владельцы его техническим осмотром и слишком редко проверяют уровень моторного масла», – убежден Мартин Реджановски, отвечающий за техническую поддержку клиентов Castrol.

Но это лишь одна сторона проблемы. Как правило, владельцы новых автомобилей полагаются исключительно на плановую замену масла в рамках очередного ТО и редко проверяют уровень масла самостоятельно. Неслучайно почти каждый пятый участник исследования в сегменте I (1–3 года) не смог назвать марку используемого им моторного масла. Зато среди владельцев автомобилей старше четырех лет эта доля существенно снизилась – до 13,7%.

Стоит отметить также, что в Германии мужчины и женщины в равной степени не любят проходить регулярное техобслуживание. В ходе техосмотра было установлено, что 23,5% всех женщин эксплуатируют свой автомобиль с несоответствующим уровнем масла. У мужчин этот показатель составил 22,4%.

Конечно, не все так плохо в «масляном королевстве». Отрадно, например, что подавляющее большинство – 77,9% участников исследования используют современные смазочные материалы. В наибольшей степени синтетическое моторное масло класса вязкости OW-20/30/40 и SW-20/30/40 используется в сегменте I, где его доля составляет 70,3%. С увеличением возраста автомобиля эта доля значительно снижается до 24,3% (сегмент IV). Обратная тенденция наблюдается в использовании вязкости 10W-30/40/50-60: здесь наибольшая

группа потребителей относится к сегменту IV и составляет 48,4%.

Впрочем, нужно отдавать себе отчет в том, что высокая доля использования синтетических масел для новых автомобилей обуславливается не столько сознательностью и высоким уровнем технической подготовки потребителей, сколько спецификациями производителей, которые предписывают использование более качественных смазочных средств, с высокой топливной экономичностью.

В конечном счете, в выигрыше оказывается не только автолюбитель, но и окружающая среда. По данным Немецкого энергетического агентства и ADAC, применение современных масел позволяет значительно снизить расход топлива, и серьезно сократить уровень вредных выбросов. □

« ПРИБЛИЖИТЕЛЬНО ПРИ ПРОХОЖДЕНИИ ТО С ИНТЕРВАЛОМ 20 000 КМ МЫ РЕКОМЕНДУЕМ КЛИЕНТУ САМОСТОЯТЕЛЬНО КОНТРОЛИРОВАТЬ УРОВЕНЬ МАСЛА В ДВИГАТЕЛЕ »

СОВЕТЫ СПЕЦИАЛИСТОВ GTU И CASTROL ПО ОБЕСПЕЧЕНИЮ ДОЛГОВЕЧНОСТИ ДВИГАТЕЛЯ

1. Слишком низкий уровень масла

Снижение уровня масла ведет к падению его технических характеристик, увеличению степени загрязнения масла и ускоренному процессу его старения. Повышается риск повреждения распределительного вала или шатунных подшипников. В экстремальных случаях образуется черный осадок, способный привести к серьезной поломке двигателя. «При прохождении ТО с интервалом каждые 20 000 км мы рекомендуем

клиентам приезжать к нам на дополнительный масляный сервис каждые 10 000 км или самостоятельно контролировать уровень масла в двигателе и осуществлять его доливу по мере необходимости», – отмечает Андрей Наумов, начальник отдела запасных частей ТСК «Автомир-Самара», авторизованного дилера Ford.

2. Загорание сигнальной лампы

При включении лампы аварийного падения давления масла в двигателе следует немедленно остановиться. В большинстве моделей автомобилей сигнальная лампа указывает не на низкий уровень масла, а на падение давления масла в двигателе. Это происходит в случае недостаточного уровня масла, в результате чего в масляный насос попадает воздух. Необходимо сразу же выключить двигатель, так как подшипники получают достаточную смазку только при соответствующем давлении масла.

3. Смешивание разных масел

С технической точки зрения допускается смешивание разных (по уровню качества) типов масел, однако это может негативно сказаться на общих технических характеристиках. Класс вязкости и эксплуатационные свойства доливаемого масла должны быть аналогичны типу масла, рекомендованному в руководстве по эксплуатации. В случае использования неправильного смазочного средства производитель вправе отказать от гарантийного обслуживания. Однако следует помнить золотое правило: если уровень масла ниже минимальной отметки, лучше долить масло, качество которого будет хуже рекомендованного, нежели продолжать движение с полупустым поддоном.

4. Слишком высокий уровень масла

Слишком высокий уровень масла может возникнуть из-за неправильного долива либо в связи с особенностями рабочего процесса, характерными, в частности, для дизельных двигателей с сажевыми фильтрами. Частицы дизельного топлива способны проникать в моторное масло и накапливаться в нем. Слишком высокий уровень масла может стать причиной вспенивания масла из-за погружения в него коленчатого вала. В результате этого в картере двигателя скапливается большой объем масляного тумана, который через систему вентиляции картера попадает в камеру сгорания. Это может привести к неконтролируемому увеличению частоты вращения дизельных двигателей, поскольку масляный туман начинает действовать в качестве топлива.



Андрей Наумов, начальник отдела запасных частей ТСК «Автомир-Самара», авторизованного дилера Ford.

ЗНАЕТЕ ЛИ ВЫ, ЧТО:

– 22,9% всех автовладельцев эксплуатируют свой автомобиль с пониженным или повышенным уровнем моторного масла.

– В каждом пятом автомобиле в среднем недостает почти целого литра смазочных материалов.

– При эксплуатации подержанных автомобилей уделяется меньше внимания техническому обслуживанию и проверке уровня масла в двигателе.

ЧТОБЫ ИЗБЕЖАТЬ ВОЗМОЖНЫХ ПРОБЛЕМ И ПРОДЛИТЬ ЖИЗНЬ СВОЕМУ АВТОМОБИЛЮ, АВТОЛЮБИТЕЛИ ДОЛЖНЫ СОБЛЮДАТЬ СЛЕДУЮЩИЕ ОСНОВНЫЕ ПРАВИЛА:

- проверять уровень масла как минимум раз в месяц;
- при доливе использовать моторное масло соответствующего качества;
- использовать преимущественно синтетические маловязкие виды масел (их более высокая стоимость в короткие сроки компенсируется экономией топлива);
- при загорании сигнальной лампы падения давления масла, следует незамедлительно остановиться и выключить двигатель.

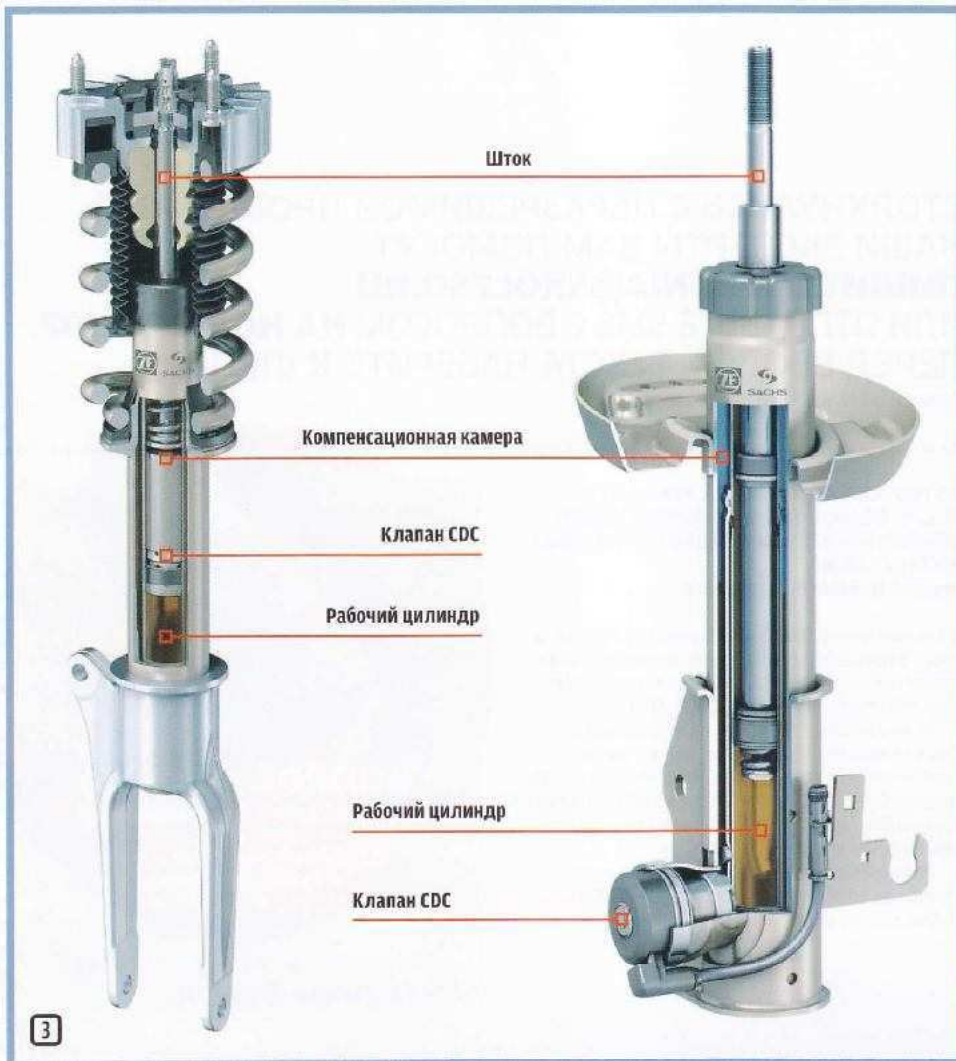

НА ГЛОБАЛЬНЫЙ РЫНОК

Весной этого года торговый дом «Кама» – генеральный дистрибьютор шин марки «Кама» и «Кама-Еуро», осуществил первую поставку шин марки «Кама-Еуро 129» для комплектации нового автомобиля Volkswagen Polo Sedan, который производится на российском заводе концерна Volkswagen в Калуге.



Зарекомендовав себя как надежный и качественный поставщик шин в России, торговый дом продолжил переговоры о поставке шин на первичную комплектацию, но уже на зарубежные предприятия немецкой компании Volkswagen. Переговоры оказались успешными, и уже в конце июля шины были отправлены в Индию для проведения испытаний. Первая партия шин была доставлена авиатранспортом в Индию в кратчайшие сроки. Новый завод немецкого концерна в Индии, открытие которого состоялось в марте 2009 года, теперь также будет комплектовать новые автомобили Volkswagen Polo Sedan покрышками нижнекамского производства.

Проведя все необходимые испытания, зарубежная компания сделала выбор в пользу Kamazh Euro 236. Эта модель шин, так же, как и вся линейка марки «Кама-Еуро», имеет ряд преимуществ. Эта бескамерная радиальная шина идеально подходит для всепогодного использования. Четыре продольных канавки по центру протектора и выход рисунка на боковину шины снижают опасность аквапланирования. Благодаря просчитанному расположению блоков протектора заметно снижен уровень шума, а за счет специальных элементов («мостиков») в поперечных канавках протектора уменьшается сопротивление качению. Также снижена масса шины, что, соответственно, уменьшает расход топлива, повышает устойчивость шин к деформации, что наилучшим образом отражается на сроке использования шины.

Сегодня комплекс нижнекамского шинного завода – крупнейший российский производитель шин, единственный, показавший прирост в различных сегментах рынка по итогам кризисного 2009 года.

3 Амортизаторная стойка CDC внешне мало чем отличается от обычной.

4 Электромагнитный клапан CDC регулирует поток протекающей жидкости по объему и скорости, изменяя таким образом жесткость амортизатора.

поделится опытом создания и эксплуатации собственной телеметрической системы, которая помогала спланировать обслуживание и диагностику автобусов с коробками передач ZF. Плюс своим ноу-хау в автомобильной трансмиссии, веб-порталом и бизнес-приложениями.

В этом году пройдут предварительные испытания системы, в будущем – начнется ее серийное производство. □

аппаратуры, антенны, каналов связи и, что немаловажно, отдельных договоров на обслуживание.

Система, над которой работают ZF и Intel, на первых порах предназначена прежде всего для маршрутных автобусов, призвана унифицировать и упорядочить информационные потоки. Все собранные в транспортном средстве данные, независимо от его марки, количества потребителей и прочих условий, передаются на единый веб-портал, где обрабатываются и откуда имеющие соответствующую авторизацию заинтересованные лица могут получить свою долю информации. Система orenmatics создается как открытая, способная интегрировать будущие программные продукты сторонних разработчиков, что дает потребителю возможность получения большего количества услуг без покупки нового оборудования связи.

Системная платформа orenmatics базируется на процессоре Atom от Intel. Оборудование и интерфейсы адаптированы для всех современных и большинства перспективных видов телеметрических услуг. Аппаратный блок передает данные на портал в режиме реального времени через сети 3G, GPRS и WLAN.

Помимо предоставления своих чипов Atom Intel взял на себя разработку общей архитектуры системы, а ZF

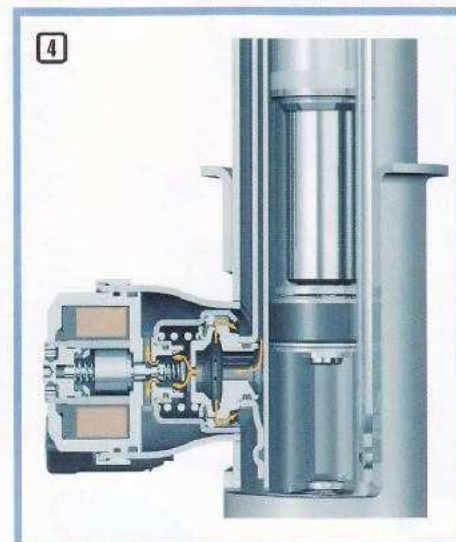

АКЦИЯ

Компания «Мега-Ф», российский разработчик и поставщик автомобильных охранных систем и аксессуаров, в период с 2 августа по 5 сентября 2010 года проводит акцию «Призы от Scher-Khan». В ходе акции среди участников будут разыграны автомобильные охранные системы Scher-Khan Media One, Scher-Khan Magicar V, Scher-Khan Vegas и Scher-Khan Jungle. Для того чтобы принять участие в розыгрыше:

1. призвать, достаточно заполнить анкету на сайте www.scher-khan.ru, получить регистрационный код и посетить выставочный стенд компании на «Московском Международном автомобильном салоне» (павильон № 3, зал № 12, стенд № А425).



МАСЛО, РОЖДЕННОЕ В ФОРМУЛЕ 1

elf

Торговая марка TOTAL



будет зависеть от того, вписываемся ли мы в эту концепцию».

Оно и понятно: вряд ли можно обещать, что оставшиеся этапы Петров проведет не хуже, чем на Хунгароринге, и будет регулярно приносить столь нужные команде очки. В конкретный период времени любой спортсмен имеет вполне определенный предел сил и возможностей. В Венгрии все сложилось просто идеально: и великолепно подготовленная машина, и знание трассы, которое Виталий сумел отлично реализовать. В данном случае он смог соединить опыт, полученный в гонках GP2, со спецификой болида «Формулы-1». «Для Виталия это был самый стабильный гоночный уик-энд, — подтверждает Оксана Косаченко. — Ровный, без провалов темп, отсутствие неоправданных поступков. Вспомни, как в начале второго круга он обдуманно пропустил Хэмилтона, которого обошел на старте. За долю секунды оценил ситуацию и принял верное решение — отдать позицию, чтобы избежать риска попасть в аварию, «закрываясь» на непрогретой резине». Может быть, на рост резуль-

татов положительно сказался и переезд пилота в Великобританию, поближе к базе команды, на котором настаивал Эрик Булье? «Мы, по сути, еще и не переехали, — смеется Оксана. — Сразу после Сильверстоуна уехали в Москву, где предстояло четыре дня напряженной работы. Одних только интервью было более 180-ти, а еще катание на болиде F1, встречи с болельщиками. Кстати, здесь Виталий открылся с самой неожиданной стороны — он и на этой работе выкладывался на 100%. После этого отправились во Францию, где Петров принял участие в съемках программы Пегового канала «Большие гонки». Компания подобралась что надо: Володя Чагин, Фирдаус Кабиров, Лена Бережная, Кристина Арбакайте, Никита Пресняков, Яна Чурикова. Во вторник там, а в среду уже были в Германии и оттуда в Венгрию. Да и после Гран-при отдохнуть не удалось — с полицейским эскортом помчались в аэропорт, так как у Виталия кончилась виза». К этому нужно добавить визиты к врачам для лечения травмированной в Сильверстоуне шеи и психологический

прессинг прессы по поводу его судьбы в «Формуле-1»... Разумеется, о перспективах первого российского пилота в F1 мы с Оксаной Косаченко тоже говорили. «Сегодня я, как и менеджеры всех тех пилотов, которые не имеют контрактов на 2011 год, веду переговоры с другими командами, и об этом знают владельцы нашей нынешней команды и ее руководство, — не скрывает Оксана. — Но мой план А — продление контракта с Renault F1 Team. Скажу честно, есть планы и В, и С, и D. А подробности пока не нужно знать никому, включая Виталия — он сейчас должен сосредоточиться только на своей работе». Не настаивая на подробностях, интересуюсь: рассматривается ли возможность выступления в новых и пока не очень конкурентоспособных командах? «Безусловно, — говорит Оксана. — Нужно понимать, что глобальных вариантов только два: оставаться в «Формуле-1» или уходить в другие дисциплины автоспорта. Понятно, что, войдя в этот весьма закрытый клуб, покидать его мы не собираемся. Но команды, о которых ты говоришь, — это уже вариант Z». ☺



5 С самого начала у Микко Хирвонена все пошло не так: на CV-3 разбито стекло, на CV-4 — «крыша». Подарка к 30-летию не получилось...
6 Себастьян Лозб отметил, что в Финляндии ему важнее очки, чем победа. Сказано — сделано.

изошло! Особенно и не атаковал... Я удивлен, насколько повреждение спойлера влияет на управляемость», — разводил руками Лозб. Недоумевал и Хирвонен: «Вроде бы использовал старые траектории...». И оба лукавят: лично видели, как оба сшибали столбики, установленные накануне маршалами. А на следующем спецучастке Хирвонен на приземлении после трамплина совершает «крышу» в пять оборотов. Слава богу, экипаж жив и здоров.

Пять из одиннадцати спецучастков первого дня позади, и ралли возглавляет Петтер Солберг. Чуть больше 1 секунды уступает ему Яри-Матти Латвала, 5 секунд Дани Сордо, 11,8 секунды Себастьян Ожье. Сордо полон решимости доказать молодому «выскачке» Ожье, что место в заводской команде по праву принадлежит ему, а «ссылка» в Junior Team — явление временное. Лозб с отставанием от лидера в 19 секунд занимает пятое место, а первую десятку замыкает Юха Канкунен. В то же время было ясно, что это лишь позиции для атак, которые наверняка будут предприняты уже во второй половине дня. «Я счастлив своим утренним результатом, — радовался в сервисном парке Себастьян Ожье. — У меня прекрасный автомобиль, и я привел его в сервис-парк без единой царапины. Да, дру-

гие были быстрее, но они и рисковали больше. Я же старался выбирать скорость с учетом недостатка опыта». Латвала был под впечатлением аварии Хирвонена, а Лозб говорил о том, насколько важна хорошая аэродинамика, и что ему стоило больших трудов удерживать машину на дороге. Самое оптимистичное настроение было у Юхи Канкунена: «Никаких проблем, одно наслаждение! Машины WRC просто фантастические и по управляемости, и по работе подвески, с поразительной эффективностью тормозов. И все же... World Rally Car — это машины для мальчиков, а для мужчин были автомобили группы В».

На первом же после сервиса спецучастке Яри-Матти «съел» Петтера, а Ожье обошел Сордо. Но ралли «Финляндия» с пугающей регулярностью предупреждало о том, что риск на этой стремительной гонке должен быть дозированным. Едва ускорился Хеннинг Солберг, надеясь обойти своего младшего брата, как тут же его Ford Focus RS WRC оказался в канаве. Латвала, Петтер Солберг (+ 9,8 с), Ожье (+21,8 с), Лозб (+32,0 с)... Так закончился первый день ралли. «Завтра мне предстоит расчищать трассу, но с этим придется мириться, если хочешь победить. Примснить тактические решения невозможно — Солберг буквально дышит мне в спину», — говорил лидер гонки Яри-Матти Латвала. Себастьян Лозб: «Я теряю время, расчищая дорогу, и теперь мне будет трудно догнать лидеров. Но завтра посмотрим». Но было и так ясно, что Себа вполне устраивает третье место в гонке, проходящей на террито-





PIONEER

Активный сабвуфер TS-WX610A фактически не займет никакого места — он предусматривает установку внутри обода запасного колеса.

Корпус из многослойного полимера высокой плотности, собранный на литой алюминиевой раме с металлической же верхней панелью, отличается прочностью и долговечностью. Акустическое оформление — полосовой резонатор 6-го порядка, наряду со своей эффективностью оно принимает участие в фильтрации низких частот. В качестве излучателей используются два 10-сантиметровых драйвера с термостойкими звуковыми катушками.

Встроенный усилитель оснащен фильтром НЧ (50 — 125 Гц, 12 дБ/окт) и может подключаться к выходам на динамики у штатных головных устройств. Диапазон частот 25 — 180 Гц, номинальная мощность 2x70 Вт.



\$1497

DNX520VBT РАСПОЛАГАЕТ МОДУЛЕМ BLUETOOTH, СЛОТОМ MICRO SD, USB-ПОРТОМ, А/В ВХОДАМИ И ВЫХОДАМИ И РАБОТАЕТ СО ВСЕМИ СОВРЕМЕННЫМИ ФОРМАТАМИ.

KENWOOD

DNX520VBT — МУЛЬТИМЕДИЙНЫЙ ЦЕНТР С 7-ДУЙМОВЫМ СЕНСОРНЫМ ЭКРАНОМ НА СЪЕМНОЙ ЛИЦЕВОЙ ПАНЕЛИ И ВСТРОЕННОЙ СИСТЕМОЙ GPS-НАВИГАЦИИ GARMIN. ОН ПРЕДНАЗНАЧЕН ДЛЯ ЗАМЕНЫ ШТАТНЫХ ГОЛОВНЫХ УСТРОЙСТВ В АВТОМОБИЛЯХ VW, SKODA И SEAT. В КОМПЛЕКТЕ КАРТЫ РОССИИ («НАВИКОМ») И ЕВРОПЫ.



\$334

ГОЛОВНЫЕ УСТРОЙСТВА

ALPINE



\$640

Представлен CD-ресивер для водного транспорта CDA-118M.

ЖК-дисплей предусматривает работу при ярком солнечном свете, а защита дискового проигрывателя от вибраций способствует стабильной работе. Аппарат соответствует стандартам защиты от воды, соли и УФ-лучей. Новинка совместима с USB-накопителями и устройствами iPod и iPhone. Воспроизводятся форматы CD, MP3, WMA и AAC. Есть функция независимого управления громкостью для двух зон. Максимальная мощность 4x50 Вт.

CLARION



\$167

Дизайн C2200E хорошо гармонирует с интерьерами современных автомобилей. Предлагается три варианта подсветки — голубая, янтарная и зеленая. В качестве источника звука могут выступать встроенные CD-проигрыватель и радиотюнер, а также внешние устройства, для которых имеются линейный вход AUX на передней панели и USB-порт. Воспроизводятся форматы CD, MP3 и WMA. Предусматривается полнофункциональное подключение iPod и iPhone. Для настройки звучания можно задействовать эквалайзер. Есть линейные выходы, в том числе отдельный выход для сабвуфера. Максимальная мощность 4x45 Вт.

MYSTERY

MCD-788MPU помимо проигрывателя аудиодисков (включая CD-RW) с защитой от сбоя оснащается слотом для карт памяти SD/MMC, USB-портом и линейным аудиовходом AUX, что позволяет подключать носители информации с соответствующим интерфейсом. Есть поиск MP3-треков по папкам и названиям файлов и отображение ID-тэгов. Встроенный радиотюнер с расширенным FM/УКВ-диапазоном обладает памятью на 36 станций. Эквалайзер с предустановленными настройками позволит быстро оптимизировать звучание. Для внешнего усилителя есть пара линейных выходов. Максимальная мощность 4x50 Вт.

Н.Д.





13 ВАЖНЫХ СОБЫТИЙ МЕСЯЦА

1

ДВОЙНЫМ ПРАЗДНИКОМ отметила свое 19-летие группа компаний РОЛЬФ, приурочив к Дню рождения фирмы российскую премьеру нового компактного кроссовера Mitsubishi ASX. Праздничная вечеринка, прошедшая в непередаваемой атмосфере города будущего состоялась 5 августа в московском дилерском центре «РОЛЬФ Юг».

www.rolf.ru



СОТРУДНИКИ ЗАО «МЕРСЕДЕС-БЕНЦ РУС» поддержали зарождающееся в нашей стране корпоративное волонтерское движение. «Звездный десант» компании посетил дома милосердия и детские дома Подмосковья и ближайших областей. В программу входили катание детей на воздушном шаре, раздача сувениров, игры, конкурсы и общение.

www.mercedes-benz.ru



В ИОШКАР-ОЛЕ НА УЛИЦЕ К. ЛИБКНЕХТА, 108, состоялась открытие нового дилерского центра Hyundai «Автоком».

Салон оформлен в соответствии с новыми корпоративными стандартами Hyundai. Сотрудники автоцентра прошли обучение по программе эксклюзивного импортера Hyundai в России – компании «Хендэ Мотор СНГ», а также специальные тренинги по продаже и техническому обслуживанию автомобилей Hyundai.

(8362) 56-2727

В НАХАБИНСКОМ «ЛЕ МЕРИДИЕН МОСКОВ КАНТРИ КЛАБ» ПРИ ПОДДЕРЖКЕ VOLKSWAGEN прошел

футбольный праздник. Программа дня состояла из двух частей – дискуссионной, основой которой стал форум «Студенческая футбольная лига – национальный проект России», и спортивной, которая включала в себя проведение нескольких футбольных матчей. Гости мероприятия могли ознакомиться с представленными на форуме автомобилями VW.

www.volkswagen.ru

34

КОМПАНИЯ KIA MOTORS RUS ПЕРЕДАЛА ТРИ АВТОМОБИЛЯ ГОСУДАРСТВЕННОМУ КАМЕРНОМУ ОРКЕСТРУ «ВИРТУОЗЫ МОСКВЫ». В ЦЕРЕМОНИИ ПРИНЯЛИ УЧАСТИЕ УПРАВЛЯЮЩИЙ ДИРЕКТОР KIA MOTORS RUS ВЛАДИМИР ДУКЕЛЬСКИЙ И ДИРЕКТОР ОРКЕСТРА, НАРОДНЫЙ АРТИСТ РОССИИ ГРИГОРИЙ КОВАЛЕВСКИЙ. ТЕПЕРЬ В АВТОПАРКЕ ОРКЕСТРА ИМЕЮТСЯ ВНЕДОРОЖНИК MONAVE, КРОССОВЕР SPORTAGE И ХЕТЧБЭК KIA CEE'D.

www.kia.ru

5



В КУРСКЕ ОТКРЫЛСЯ САЛОН ОФИЦИАЛЬНОГО ДИЛЕРА BMW GROUP В РОССИИ, компании «АвтоПремиум». Дилерский центр, построенный с учетом всех корпоративных стандартов ведущего мирового производителя автомобилей премиум-класса, располагается по адресу ул. Энгельса, 173д. «АвтоПремиум» стал 53-м центром BMW в России.

www.bmw.ru

6

2



- 1 Дворец Хамбо ламы Итигэлова в Иволгинском дацане – место паломничества российских буддистов.
- 2 Семейские – этнографическая группа русских, сохранившая свои традиции.



МЕСТОМ ПРОВЕДЕНИЯ ИВЕНТА

Skoda Yeti Baikal Experience был выбран Забайкальский национальный парк, на территории которого встречаются неповторимые сочетания природы, от тундровых карликовых берез до могучих таежных кедров, и самые разнообразные рельефы местности, от степных барханов до многочисленных сопок с максимальной высотой 1878 метров над уровнем моря, а над зеркалом озера Байкал — 1423 метра.

Первый этап приключений проходил на песчаном перешейке между Баргузинским и Чивыркуйским заливами, соединяющим полуостров Святой Нос с «большой землей». Песчаные пляжи и речные броды — хороший экзамен для системы полного привода Skoda Yeti, оснащенного многодисковой электрогидравлической муфтой Haldex и прилагаемой ко всем полноприводным версиям системой Off-road assist. В активном режиме система ESP просто не позволяет

тронуться с места, а только сильнее заковычивает автомобиль в песчаном плену.

Колесная база в 2578 мм и дорожный просвет в 180 мм стали полезными в преодолении следующего этапа, который был проложен по полуострову Святой Нос, представляющему собой изолированный горный массив, протянувшийся на 53 км вдоль берега озера и имеющий площадь 598 квадратных километров.

Грунтовая дорога, связывающая деревню Курбулик с «цивилизацией», местами имеет глубокие рытвины и ямы, затяжные спуски и подъемы с 30%-ным уклоном, которые могут превратиться в непреодолимую преграду при выпадении осадков. На счастье, дождевые катаклизмы происходят на Байкале очень редко, так как холодный водоем, температура которого по статистике даже в самые жаркие дни не превышает пятнадцати градусов, рассеивает над собой почти всю облачность. □

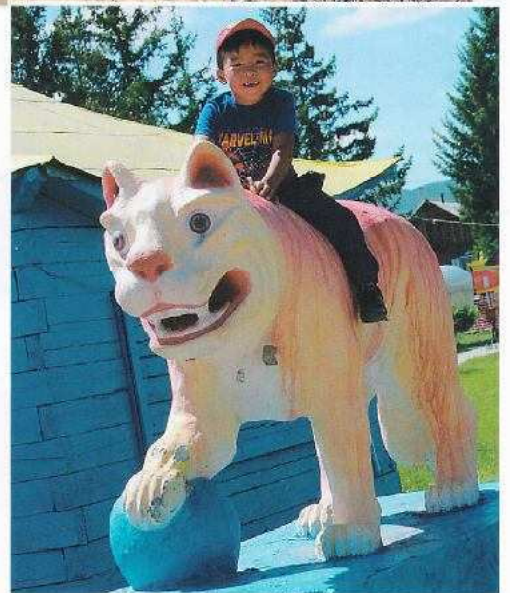



- 1 Старая прусская крепость Пилау – один из самых закрытых «музеев» России: здесь до сих пор базируются подводники.
- 2 Почувствуй себя подводником: в Морском музее Калининграда можно совершить увлекательную прогулку по отсекам дизельной субмарины.
- 3 Маяк – входит в число главных достопримечательностей Балтийска.
- 4 «Замки любви» на мосту близ калининградского кафедрального собора.



ЦЕНА ВОПРОСА

КАЛЬКУЛЯТОР ПУТЕШЕСТВИЯ

ТРАНСПОРТ И ПРОЖИВАНИЕ

Виза	н/д нужна
Стоимость авиаперелета, руб.	4750
Стоимость отеля: 3*/4*/5*, руб. в сутки	от 1750/2300/3750
Национальная валюта	российский рубль
Средний счет в ресторане, руб.	800

ДОРОГА

Общее время в пути, часов	2:48
Протяженность маршрута, км	158
Средний расход топлива, л/100 км	7,6
Средняя стоимость топлива (бензин/дизель), руб.	23,2/20,5
Максимально разрешенная скорость, км/ч	110
Максимально допустимый уровень алкоголя в крови, промилле	0